

Karta technologiczna

Oktadzina górnicza A120 -

A120.2

A120.2

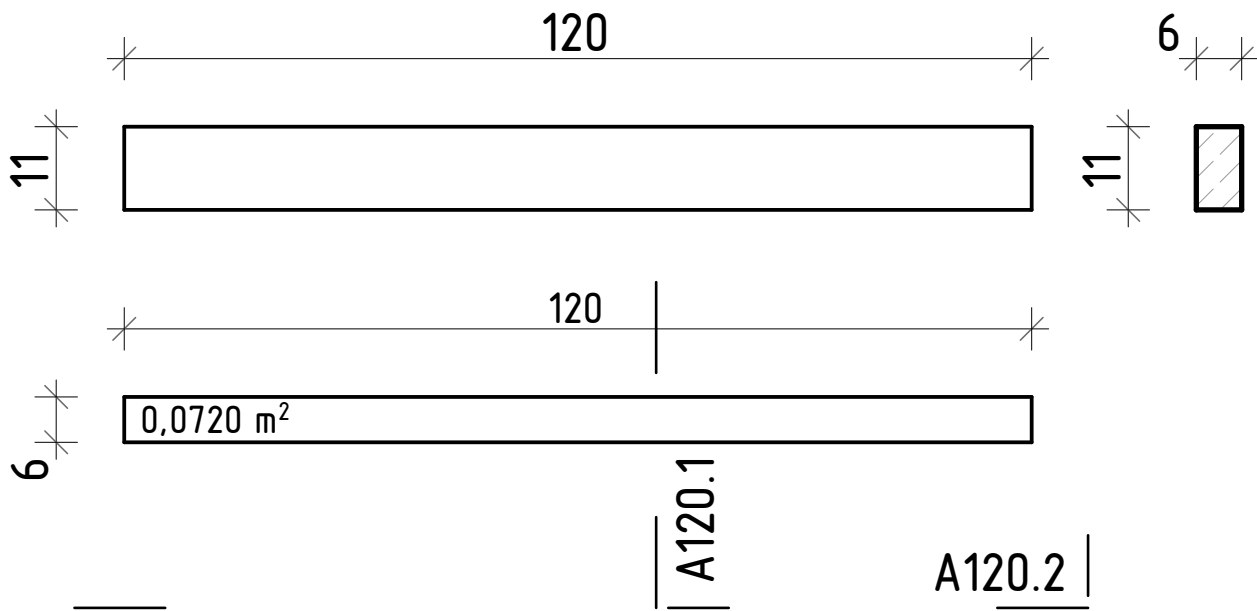

Kategoria: Górnicze

- Prefabrykat - okładzina górnicza A120

ZASTOSOWANIE:

Przy obudowach górniczych wyrobisk korytarzowych

Główne cechy produktu:

- powierzchnia w rzucie 0,072m²
- objętość elementu 0,0079m³
- masa elementu 19kg

-ilość na 1m = 16,6szt.

-ilość na 1 paletcie = w przygotowaniu

-ilość na 1 samochód = w przygotowaniu

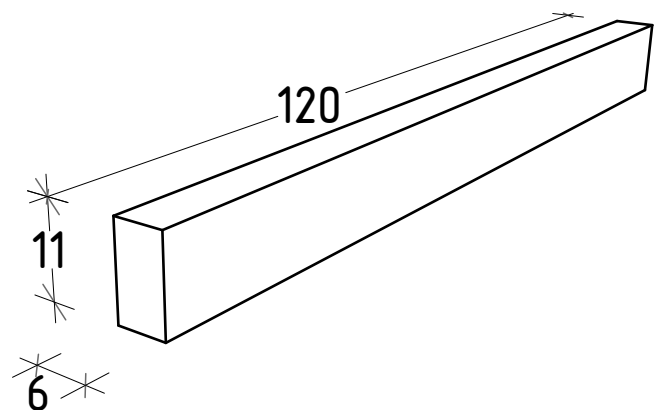

Firma Barabaś Sp. z o.o.

ul. Przemysłowa 1c
 59-300 Lubin POLSKA
 tel +48 661 940 100
 biuro@barabas.pl
 www.barabas.pl

Opracowanie graficzne: podpis Data: 2017-06-01
Ireneusz Pasek (i.pasek@barabas.pl)

Opracowanie merytoryczne: podpis Data: 2017-06-01
Rozalia Barabaś (rozalia@barabas.pl)

Data wydruku: poniedziałek, 30 stycznia 2023

Nazwa rysunku

Ok.A120

Skala projektu

1:10

Status:

wstępnie
 uzgodniony